

Código

**R-5045-24**

EVAPORADOR FRIO/CALOR -33.000/46.000 BTU

24VOLTIOS RED DOT BACKWALL



## VEHICULOS BLINDADOS | RESCATE | TRANSPORTE CONSTRUCCION | MINERIA

La unidad de mas capacidad. Diseñada originalmente para vehículos blindados, el R-5045 produce 430 CFM y tiene salidas multidireccionales para dirigir el flujo de aire. Usado en vehículos de rescate, camiones, y otros vehículos con componentes delanteros y traseros, específicamente salida de aire trasera o toma de aire fresco.

<b>R-5045-24 Especificaciones</b>
<b>BTUs:</b> Calefacción – 46.000 BTU/Hr con 150°F (13.5Kw con 66°C) diferencial agua-aire Enfriamiento – 33.000 BTU/Hr con 36°F (9.7Kw con 2.2°C) temperatura del refrigerante y 80°F (26.7°C) entrada de aire
<b>Flujo de aire:</b> 430 CFM (730m3/h)
<b>Peso:</b> 21Kg
<b>Motor:</b> Uno de tres velocidades
<b>Consumo de corriente:</b> 11.2 amps @ 27.2VDC (incluye 2 amps para embrague de A/C)

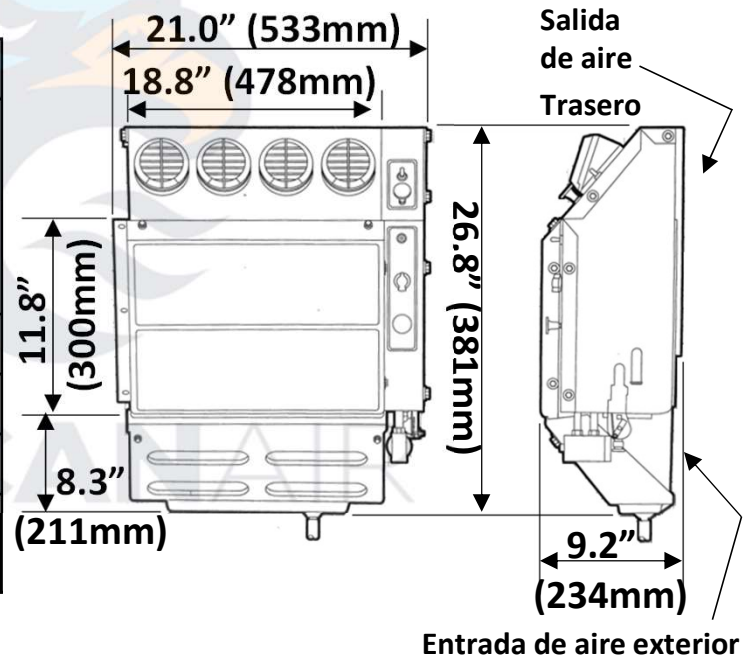

R-5045-24 Guía de compra		
	R-134a	Notas
<b>Unidad</b>	R-5045-24 (R-5045-5-24P)	24VDC Salida de aire trasero con controles rotativos
<b>Condensador</b>	CON-9730-24 (R-9730)	Montaje Remoto
<b>Compresor</b>	Requiere compresor y kit de montaje	

